

PROJECTEUR SEQUEST 2

Projecteur LED idéal pour l'éclairage intérieur ou extérieur d'installations sportives telles que des gymnases, des courts de tennis ou des stades. Il permet également l'éclairage de parkings, de zones commerciales, d'établissements scolaires, d'administrations publiques, mais aussi d'industries alimentaires.



- Classe de protection : I
- Corps : aluminium poudré moulé sous pression
- Couleur du corps : gris anthracite (RAL 7016)
- Support de montage : acier peint en noir
- Diffuseur : transparent
- Matériau du diffuseur : verre trempé de 5 mm d'épaisseur
- Optique : lentilles
- Angle d'éclairage : 120°, ASN, ASW
- Support de montage anti-corrosion
- Support réglable de -140 à +185°
- Câble H07RN-F de 0.1 m
- Raccord rapide IP66
- Montage en saillie
- Fabriqué en Europe

Schéma technique

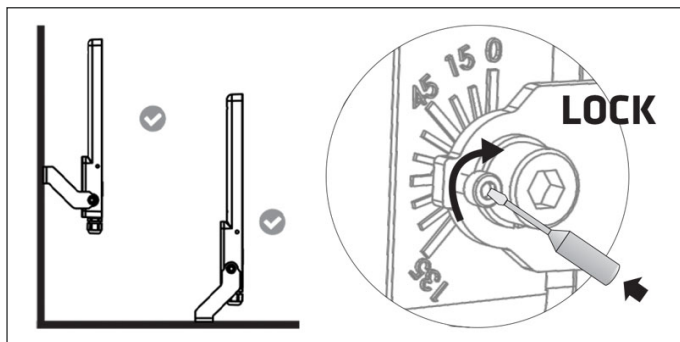

Tableau des variations disponibles

Lumen (Lm)	5200, 6600, 9100, 13500, 18500, 23150
Puissance (W)	41, 54, 68, 108, 145, 182
Temp. de couleur (K)	3000, 4000
Taille (mm)	300x447x32, 396x447x35
Angle (°)	120, ASW 55, ASN 30